

Nyheter från Radiomuseet

Nr 184 maj 2024

Teknik och kultur i gemenskap



Historien om Radio Luxembourg

RTL, Radio Tele Luxembourg, var en reklamfinansierad radiokanal som grundades redan 1931 och drev utsändningar till England mellan 1933 – 1992 med uppehåll under kriget 1939-1946 då tyskarna ockuperade sändaren. Man inledde med att sända till England på långvåg 1295 m (232 kHz) med effekten 200 kW och gick år 1951 över till mellanvåg 208 m (1440 kHz) med 1200 kW sändareffekt. Sändaren blev tidigt populär i England bland ungdomen eftersom den dåvarande radiochefen för BBC ansåg att under söndagar skulle det inte sändas någon underhållning utan enbart mer seriösa program och gudstjänster.

Radio Luxemburg fortsatte dock att även sända radioprogram på sin frekvens på långvåg men nu på franska eftersom reklamfinansierade program inte var tillåtna i Frankrike. Det franska programmet sändes med en sändare med effekten 2000 kW.

Radio Luxembourg history kan avlyssnas i denna tre timmar långa inspelning på engelska

<https://www.youtube.com/watch?v=4rmUWpHenks>

Minnen från lyssnare på Radio Luxembourg är alltid välkomna!





<https://www.sdx.se/WP/>

BBC Radio 4 lämnar mellanvågen

Efter den 15 april 2024 går det inte längre att höra Radio 4 på mellanvåg rapporterar BBC. Bolaget hänvisar sina lyssnare till FM, DAB och digitala kanaler. Till de sändare som kommer att stängas hör Lisnagarvey (702 kHz), Redruth (756 kHz) och Redmoss (1449 kHz).

<https://www.bbc.co.uk/reception/work-warning/news/changes-to-radio-4>

Mellanvågen i Storbritannien har kraftigt avlövats under senare år. Även en lång rad kommersiella sändare samt flera av BBC:s lokala stationer har redan lämnat detta band.

<https://www.sdx.se/WP/?p=17192>

Just nu finns inga nyheter om ödet för BBC:s starka långvågssändare i Droitwich på 198 kHz. Den ser ut att fortsätta sända ytterligare en tid. Entusiaster håller som bäst på att samla namnunderskrifter för att rädda stationen onair. Hittills har över 3 000 personer skrivit på petitionen.

<https://www.change.org/p/keep-bbc-radio-4-longwave>

21 mars, 2024

Per Eriksson

Kommentar

Långvågssändaren i Droitwich når hela Europa. Vårt hopp står till att en växande opinion skall rädda den sändaren. En liknande opinion behövs för att åter få igång mellanvågssändaren Sölvesborg på 1179 kHz. Den sändaren behövs för sända information och nyheter till Ryssland. Kanske kan det bildas en opinion för detta via sociala medier? Vem vill ta initiativet att dra igång en namninsamling för **SÖLVESBORG 1179?**

https://sv.wikipedia.org/wiki/S%C3%B6lvesborg_mellanv%C3%A5gsstation

Lars Lindskog

I Kalundborg pratar man nu mer om läkemedel än om långvåg

Denna intressanta artikel ger en fin information om läkemedelsjätten Novo Nordisk i Kalundborg och dess världsledande produkter mot Diabetes 2 och mot fetma.

<https://etidning.dn.se/shared/article/har-skapas-medicinen-som-hela-varlden-vill-ha/PDAKnKLJ>



Uppskattat jubileum



Sjuttio besökare fick plats kring de många borden

Bild: Lars Lindskog

Radiomuseets kombinerade årsmöte med firandet av dubbla jubileer blev en stor framgång. Vi hade planerat för ett högt deltagande på cirka 55 gäster med möjlighet att ta emot 60 gäster men det kom 70 personer till festen. Det skall jämföras att vi normalt brukar ha 30-35 personer vid våra kvartalsmöten.

En av anledningarna till det stora intresset kan vara att vi i år inte nöjde oss med att ha ett föredrag som vi normalt anordnar utan en härlig fest och en trevlig sångstund. Vi hade flyttat ett piano till Hugo Hammars sal och musikern Maggie Myers lyckades skapa en riktig engelsk pubstämning i lokalen där vi alla deltog med att sjunga engelska sånger. Mig veterligt har vi aldrig haft allsång vid något möte tidigare så detta blev ett nytt, trevligt inslag. Lyssna här till ett par sånger som Margaret Myers framför tillsammans med Jeanette Nilsson och hennes syster Elisabeth:

<https://youtu.be/vbJaYJtbf2A>

Årsmötet förflöt väldigt fint och två nya medlemmar valdes till styrelsen nämligen Sven Svensson, som är intresserad av frågor kring vår ekonomi samt Moritz Saarmann, aktiv i Sveriges DX-förbund sedan många år. De ersätter Göran Jonsson som under många år ansvarade för TV-området men som till vår stora sorg nyligen avled samt Jan Zachrisson som varit föreningens kassör sedan 2018. Jan är filatelist och tar nu ansvaret för museets fina frimärksamling med radiomotiv.

Viktor Olsson presenterade historiska bilder från åren som gått och Ulf Sjödén, som var med alldeles från början då föreningen skapades, berättade om hur själva idén om att starta ett radiomuseum kom till.

Viktor Olsson gjorde vår första hemsida 1998. Den har verkligen utvecklats genom åren och nu även anpassats så att den kan ses via våra mobiltelefoner. Hur mycket den betyder för vårt museum får man en uppfattning om när man är värd på museet. Många av våra besökare kommer idag från andra länder. Inte sällan är de på tillfälligt visit i Göteborg och har då planerat in ett besök på Radiomuseet.

Detta betyder att kännedomen om vårt museum och vad det kan erbjuda har spritt sig ut i världen. Inte minst sommartid får man prata engelska med var och varannan besökare. Viktor Ohlssons fina hemsida, som med hjälp av Google translate kan läsas av personer från olika länder, är här av avgörande betydelse.

Även vår försäljningsverksamhet och då framför allt av elektronrör betyder mycket för kontakterna. Vi får även förfrågningar om radioschemor och annan teknisk dokumentation från tekniker i andra länder. Många gånger kan vi leverera detta tack vare att Nils Pihlgren och Lars Quiding kan få fram sådant material från vårt fina bibliotek.

Lars Lindskog



Betydelsen av kultur i många sammanhang



Sopranen Katherine Jenkins sjunger "Abide with me" (Föbli med mig) i samband med en insamling för barn vid något som kallas fotbollshjälpen i London, ett arrangemang i en stor stadions år 2014. Denna kristna hymn komponerades av en scottske anglikanen Henry Francis Lyte år 1847 när han låg döende i tuberkulos – han överlevde dock.

Kanske kunde ett musikframträdande av så hög kvalitet i samband med fotbollsmatcher ge en större värdighet åt dessa evenemang, som idag håller på att helt spåra ut med alla sina bengaler och annat elände. Lyssna på detta och se så otroligt mycket folk som samlats här!!

<https://www.youtube.com/watch?v=QuQZjKwpMYc>



Radiohistoria med Bo Sörensen

Vår tidigare ordförande Bo Sörensen som gick bort år 2020 presenterade världens första integrerade krets i NfR nr 35, april 2012.

Varje gång jag besöker Radiomuseet så lär jag mig något nytt, eller det kanske hade varit riktigare att säga att jag lär mig något gammalt. Alltnog jag fick se en mottagare från det tyska företaget Loewe som bara innehöll två rör, varav det ena helt klart var ett likriktarrör. Det andra var ett stälkapslat rör med beteckningen WG36 eller kanske WG34. Det fanns högtalare i apparaten, men annars påfallande få komponenter. Hur kunde detta fungera?

Som tur är så finns ju Internet, och efter en stunds googlande fann jag en artikel om Loewes flerfunktionsrör, av vilka det fanns en hel serie. I mitten på tjugotalet fanns det i Tyskland en skatteväggift, som beräknades på antalet rör i apparaten – fler rör betydde högre skatt. Därför kom Loewe på den lysande iden att stoppa in flera rörfunktioner i en gemensam glas- eller metallkapsel.

Så här kunde det se ut:

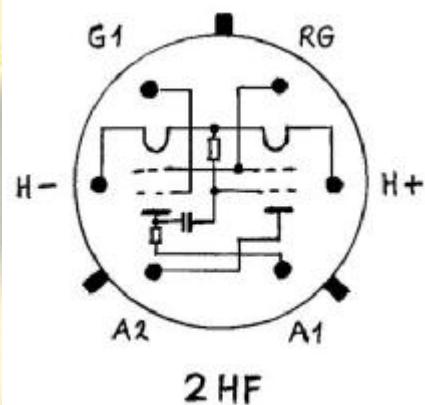

Men, man gick ännu längre. För att göra det ännu enklare så la man också till ett antal motstånd och kondensatorer inne i kapslingen för att kunna minska antalet yttre anslutningar. Motstånden och kondensatorerna var man tvungen att separat innesluta i glas för att de inte skulle påverka vakuomet i röret. Det blev mycket komplicerade byggen och säkert inte billiga att tillverka.

Därför kunde man få lämna in ett trasigt rör och få det reparerat om exempelvis någon glödtråd brann av.

Idag är vi vana vid integrerade kretsar med tusentals eller miljontals funktioner i samma kapsel, men flerfunktionsrören från Loewe från tjugo- och trettitalen kan ändå sägas vara föregångare. Så här enkelt kunde man bygga en mottagare:

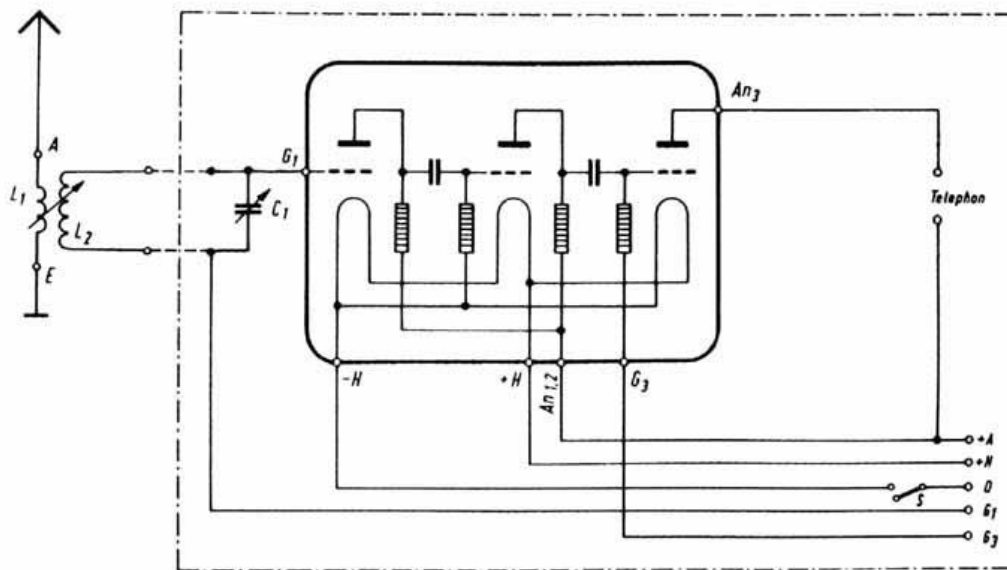

Det finns ett Loewe flerfunktionsrör tillsammans med en kartong som röret levererades i på Radiomuseet, i en monter utanför verkstaden*. För den som vill veta mer om denna parentes i radioutvecklingen så hänvisar jag till:

<http://www.jogis-roehrenbude.de/Roehren-Geschichtliches/Loewe-Roehren/Loewe.htm>

Bo Sörensson

* Sedan denna artikel skrevs har Radiomuseet fått en radio till detta flerfunktionsrör, så att vi idag kan visa upp en fullt komplett radiomottagare i utställningen. Mottagaren är avsedd att anslutas till en extern högtalare.





Kalendarium under 2024

8/6 lördag, Sommarmöte kl.1200
20-25/7 Gammelvala
14/9 lördag, Höstmöte kl.1200
7/12 lördag, Vintermöte kl.1200

Bachianas Brasileiras nr 5 i två fina upptagningar

Aria i a-moll för sopran och 8 celli, W. 389 av Heitor Villa Lobos (1887-1959).

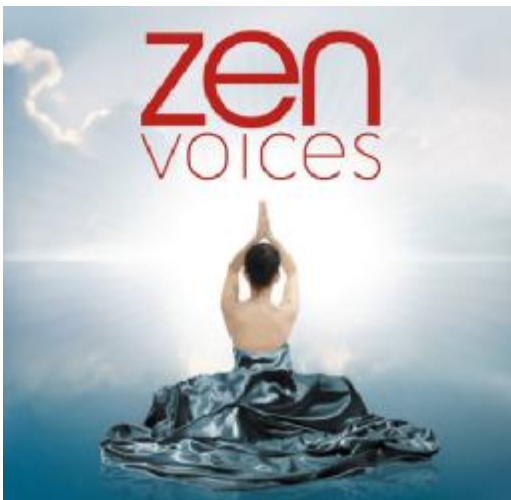

Inspelning med Mady Mesplé

https://www.youtube.com/watch?v=5LM_Yz3vDk0



Inspelning med Barbara Hannigan och GSO

<https://www.youtube.com/watch?v=pUCuEd1tjCg>

Bachianas Brasileiras nr 5 är kanske den brasilianske tonsättaren Heitor Villa Lobos mest kända verk. Det är den version av totalt nio stycken, som blivit mest känd och omtyckt eftersom den är skriven för sopranstämma och celli. Här är länkar till två fina inspelningar.

Verkar aktuell även idag?

En flicka med gossenamn. I senaste n:o af Bohusläns Tidning läses: I en grannsocken döptes nyligen ett barn enligt föräldrarnes önskan till Johan Ferdinand. På eftermiddagen samma dag funno sig dock föräldrarna af vissa skäl föranlåtna att ånyo vandra till prestgården, der de anhöllo att barnet måtte omdöpas, på grund af att det om morgonen blifvit döpt såsom varande en pojke, men sedermera befunnits vara en flicka. Deras önskan kunde dock, tack vare vår utomordentliga kyrkolag, ej beviljas, hvadan tösen fortfarande heter Johan Ferdinand.

Göteborgs Posten den 3 juni 1864

Tipstack till Kristina Wennerlund Eriksson

Gör ett besök på Gammelvala !

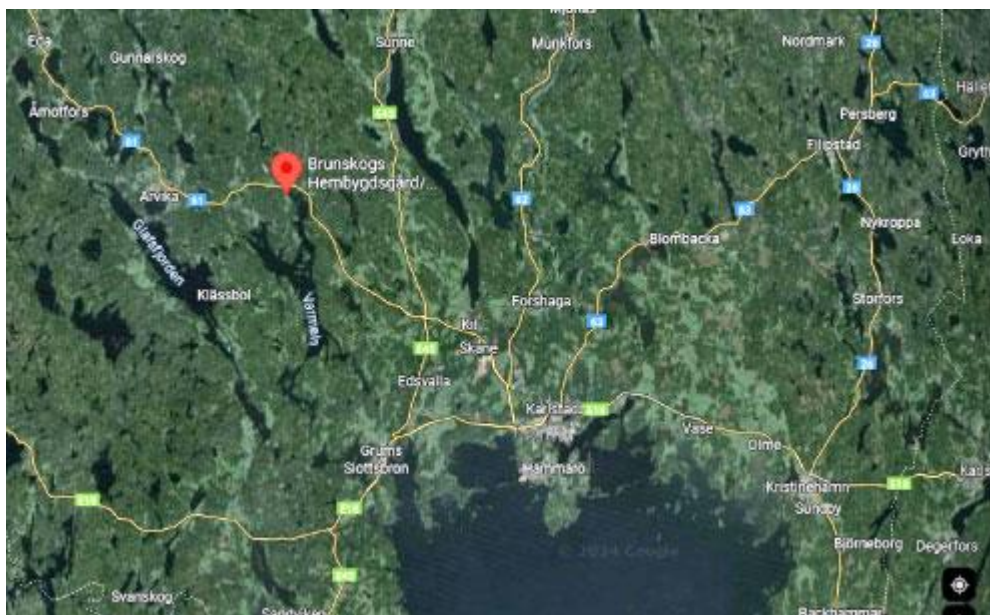

Mellan den 20-25 juli träffas vi i Brunskog

Där finns massor att se och uppleva varje dag mellan klockan 11-18.

20/7 Hembygdens dag, 21/7 Trädgårdens & Folkmusikens dag, 22/7 Barndagen, 23/7 Husmödrarnas dag
24/7 Veteranbildagen, 25/7 Tändkulemotorns dag & auktionen.

Dessutom är det full aktivitet i Radiomuseets verkstad som är öppen hela veckan.
Vill du vara med och hjälpa till så är du välkommen till vårt trevliga gäng!

Välkommen med en anmälan till mig!

Jeanette Nilsson

073 995 99 94

jeanette62373@gmail.com



Fr. V. Christer Falkenström, Lollo Lund, Ulf Nilsson, Jeanette Nilsson, Ulf Sjödén, Marianne Falkenström,
Ingvar Lund, Lennart Nilsson, Inger Henningsson, Robin Henningsson. Fattas på bilden Christer Aronsson och Reino Larsson

Helan och halvan lyssnar på bilradio



Helan och halvan åker lugnt till arbetet i fabriken med sin bil och lyssnar på bilradio. Väl framme på arbetsplatsen verkar det saknas ett skyddsombud för där händer både det ena och andra.

<https://www.youtube.com/watch?v=6Jtjo3Utl7E>

Vad händer när Sveriges radio skär ned

"För vår publik tror jag att det kommer att komma som en chock", säger Lorin Ibrahim, producent på Radio Sweden kurdiska som upphör den sista mars.

Sändningarna på ryska och tigrinja, som talas i Eritrea, upphör också.

Sveriges Radio skall spara totalt 250 miljoner kronor, 150 miljoner på personalkostnader. Totalt har Sveriges Radio drygt tre miljarder kronor per år i avgiftsmedel och 2 300 anställda.

"Public service" "Radioföljetongen" "Människor och tro" "Odling med P1" "Önskesöndag"

Sveriges Radio har sedan starten finansierats via radiolicenser. Från och med år 2021 sker detta via en public servicesavgift på våra skattsedlar

<https://sverigesradio.se/artikel/sa-kommer-sveriges-radio-sanka-sina-kostnader>

Lars Lindskog



Rundvandring på Radiomuseet



En verkligen professionellt gjord film skapad av journalisten Yuriy Novostavskiy från Ukraina i augusti 2017 under ett besök på Radiomuseet. Här är länken och filmen:

https://www.youtube.com/watch?v=Q8_TIM2rbPM

Yuriy Novostavskiy

yuriy@novostavskiy.kiev.ua



Radiomuseet på youtube



Här finns antenbytet och andra sevärda youtubefilmer

Genom åren har det tillkommit en rad med youtubefilmer från Radiomuseet, som Viktor Ohlsson har lagt in lätt åtkomliga från vår hemsida eller direkt via denna länk:

<https://radiomuseet.se/youtubefilmer-om-radiomuseet-i-goteborg/>



Radiomuseets youtubekanal

På Radiomuseets nya youtubekanal återfinns man bl. a. GP:s åtta minuter långa och rejält påkostade nyårsfyrverkeri, helt suveränt filmad av Viktor Olsson.

<https://www.youtube.com/@radiomuseet3586>

Hur bildades Radiomuseet i Göteborg?

Föreningen Amatörradiohistoriska föreningen i Västsverige bildades vid en av SSA, Föreningen Sveriges Sändare Amatörer, anordnad konferens på Industrimuseet i Göteborg 1983-12-03.

Initiativtagare till föreningen var Ulf Sjödén, Erik Bergsten och Bo Stjernberg, samtliga radioamatörer. De kontaktade Industrimuseets dåvarande chef Ingegerd Särilvik, chefen för Televerket Radio i Västra Sverige Edgar Tobiasson, Veine Andersson från Tateco, och andra radioamatörer från de västsvenska länen vilka alla ställde sig positiva till förslaget till en amatörradiohistorisk förening.

Föreningens förste ordförande blev Erik Bergsten” Erik var ju känd i hela landet som populär programledare för Tekniskt Magasin i TV som sändes under 30 års från 1957 fram till 1987 då Erik gick i pension.

Museet fick sin första utställning i Göteborgs Industrihistoriska Museums lokaler vid Åvägen 24 på Gårda. När så detta museum år 1993 gick upp i Göteborgs stadsmuseum fick Radiomuseet söka sig andra lokaler och det blev på Lindholmen och Anders Carlssons gata 2. Eftersom det nya museets verksamhet breddades till att omfatta även rundradio, television, fartygsradio, militärradio och mätinstrument byttes namnet till Radiohistoriska föreningen i Västsverige. Invigningen av det nya museet ägde rum den 5 mars 1994.

Lars Lindskog
lars@lalind.se

Här några glimtar från invigningen av Radiomuseet för 29 år sedan

Carl-Axel Wannerskog intervjuas i västnytt på Radiomuseets invigningsdag 1994-03-05
<https://youtu.be/VLpgn45IW0>

Robert Wallander intervjuas dagen före invigningen
https://youtu.be/YE8TihSIL_A

Hans Börjesson intervjuas dagen innan invigningen
<https://youtu.be/TXKF3ZiONo0k>

Lästips

Härliga Lärorika 50-tal

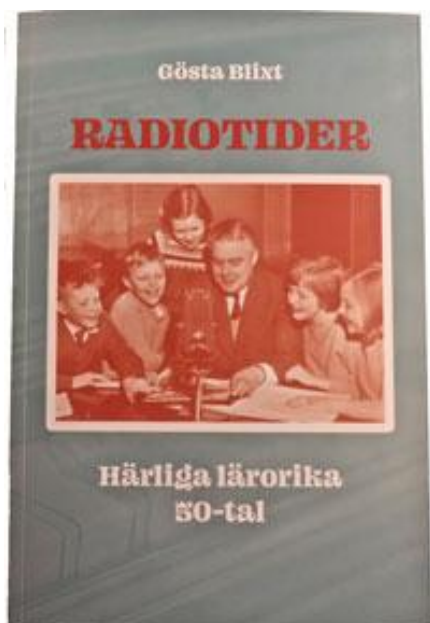

Svordomar på plastband när radion var ung

Hur var det att göra radioprogram på den gamla goda tiden? Både knepigt och fröjdefullt enligt en nyutkommen bok, Radiotider av Gösta Blixt.

Manuset till Radiotider låg i en låda i 30 år innan det nu publicerats. Gösta Blixt arbetade med radio för barn och ungdom under dess storhetstid på 50-talet. Han ger en bild av en härlig pionjärtid, där tekniska svårigheter var till för att övervinnas.

Det fanns en enda radiokanal i Sverige, som alla lyssnade på. Direktsända program från Radiotjänsts studio var det som gällde. Att spela in någon annanstans var ett stort företag som krävde inspelningsbil och tekniker. Först spelades in på lackskivor men sedan kom magnetband av plast, som kunde klippas och redigeras. Det var en revolution, men banden var dyra och måste hushållas med.

När Gösta för skolradion skulle göra en intervju med den dåtida kändisen Starke Arvid Andersson, lyckades han utverka magnetband. Det var tur eftersom Arvid svor i varje mening. Svordomarna klipptes bort men sparades på ett särskilt band. Banden förväxlades och det var svordomarna som spelades upp för Sveriges skolbarn.

När Gösta Blixt skriver om inspelningar han minns passerar många kända namn revy men han lyfter också fram medarbetare i det fördolda, till exempel sekreterare och tekniker som förblev okända för radiolyssnarna.

En högaktuell programidé som kläcktes på den tiden är Adventskalendern. Och när Gösta Blixt efter radiotiden blev barn-TV-chef, tog han beslutet att fortsätta sända Kalles Ankas jul på julafton i TV. Programmet var ifrågasatt på den tiden men Göstas egna barn fick ett avgörande ord med i laget – till Kalles favör.

Det är fröjd och pionjärglädje över de gamla radiotiderna. Gösta Blixt saknade dock någon gång sitt älskade tidigare jobb som skollärare på landet. Och det han verkligen ångrade var att han filade bort sin breda värmländska när han kom till radion.

Boken är publicerad av Göstas dotter Margareta Beckerus via Förlags AB Björnen och kan där köpas för 140:- www.bjornen.se .



Inspelningsbil

Radion i mitt liv



Under sommarmötet den 11 juni 2022 presenterade Elin Franzén sin avhandling som handlar om radiolyssnandet och bygger på omkring 200 personers förmedlade radioerfarenheter. Som medlem i Radiohistoriska föreningen kan du gå in via Radiomuseets hemsidan och lyssna till föredraget.

Hennes bok kan laddas ned oh i pdf-format via följande adress:

http://mediehistorisktarkiv.se/wp-content/uploads/2021/10/franz%C3%A9n_radio.pdf

Om boken inte kommer upp direkt så ligger den under **Oktober 2021** i arkivet

Svensksändarna

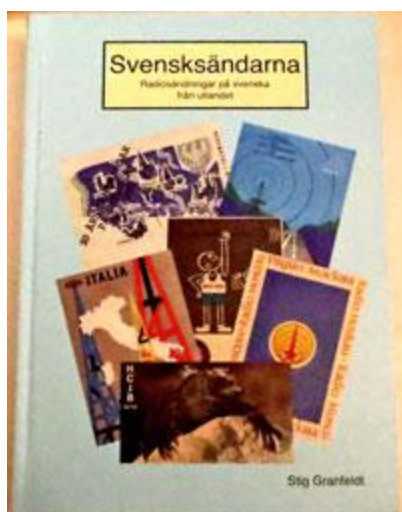

En alldeles nyutkommen bok sammanställd av Stig Granfeldt handlar om radiosändningar på svenska från utlandet. Boken är utgiven av Sveriges DX-förbund med stöd av bl.a. Johan Berglunds minnesfond och Radiostiftelsen.

Radiosändningarna på svenska som hade sin höjdpunkt på 50, 60 och 70-talen har idag upphört helt och hållet. Man skulle kunna tro att motsvarande program skulle ha ersatts av internetsändningar, men så är inte fallet. Information från utlandet förmedlas numera av utrikeskorrespondenter från våra svenska dagstidningar och etermedier och inte av ländernas egna nyhetsförmedlare.

För 300:- erhåller man medlemskap i Sveriges DX-förbund + denna bok samt medlemstidningen DX-Aktuellt i pdf-format. Önskas medlemstidningen DX-Aktuellt i pappersformat är priset 375:- Detta går att beställa här:

https://dxkop.sdx.se/?fbclid=IwAR0gnozJNwCtJmt58iFp_OzahSxYNIjPBAnfLV21ZI8sFrpBMlu0fHCz-G4

Radio och TV från Göteborg

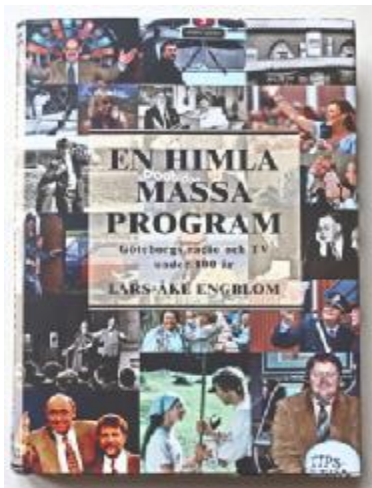

I en spännande bok skildrar Lars-Åke Engblom Göteborgs Radio och TV under 100 år. Boken som är på 264 sidor berättar om vad som hände inom detta område alltsedan 1920-talet fram till våra dagar och det är verkligen otroligt mycket.

Lars-Åke Engblom har arbetat som journalist och producent vid SR/SVT i Göteborg och var under åren 2002-2010 professor i medie- och kommunikations- vetenskap vid Jönköpings högskola.

Boken är utgiven av Universus Academic Press år 2020 och finns att köpa via Adlibris för 240:-



Radiotjänst 1925-30

Artikel av Peter Dahlén, professor i medievetenskap vid universitetet i Bergen, som handlar om de första åren då radioprogrammen inte kunde spelas in utan allt fick sändas direkt.

https://www.nordicom.gu.se/sites/default/files/kapitel-pdf/dahlen_0.pdf



Denna förening är värd en stor eloge för att ha skannat in många ovärderliga radiotekniska tidsskrifter från 1920- och 30-talen d.v.s. just den tid då rundradion utvecklades explosionsartat och då även icke tekniska tidningar informerade om hur man själv kunde lösa sitt behov av att kunna lyssna på rundradiosändningar från när och fjärran till en överkomlig kostnad. Idag har AEF skannat in tidsskrifter ända fram till sekelskiftet.

<https://www.aef.se/Amatortidningar/Amatortidningar.htm>

Museibutiken



Bo Carlsson, som är ansvarig för museibutiken på Radiomuseet, finns normalt tillgänglig under eftermiddagar, vardagar. På onsdagar är det öppet 13-17. Andra tider kommer affären bara att kunna öppnas om det finns funktionärer som har tid att vara med.

Bo Carlsson

bo.carlsson@bredband2.com

Telefon: 070-630 75 68



Stenkakor till salu

Radiomuseet har åter fått in många 78-varvsskivor. Vi arkiverar och registrerar dessa i vår databas där de är sökbara, Antalet registrerade skivor är idag är 3050 stycken. De dubletter vi får in säljer vi för 20:- per styck.

Hela samlingen med 78-varvsskivor är sökbara i databasen:

<https://radiomuseet.se/radiomuseets-databaser/>

De 78-varvsskivor som ligger ute till försäljning kan sökas via

<https://radiomuseet.se/78-varvsskivor-till-salu/>

Dessutom har vi ett flertal dubletter på 78-varvsskivor som tillhör arméstabens kurs i radiosignalering (morse). Dessa skivor skänker vi bort om det om någon som vill ha dem hör av sig. Annars kommer de att kastas senare i vår.”

OBS:

Vi sänder inga grammofonskivor per post utan dessa måste avhämtas på museet.

Vi lägger inte ut inspelad musik av upphovsrättsliga skäl men den kan avnjutas via vår besöksdator på museet.

Viktor Ohlsson

viktor.ohlsson@von.pp.se



Dubblettböcker från biblioteket till salu

Det finns en lång rad dubblettböcker till salu billigt på Radiomuseets bibliotek. Du återfinner dessa via följande länk:

<https://radiomuseet.se/bocker-till-salu/>

Allt kan beställas via info@radiomuseet.se eller direkt från mig.

Lars Quiding

larsq@bahnhof.se



Hjälp med reparationer



Christer Aronsson i Lindome

Jag driver sedan starten 1981 min firma, Lindome Radio & TV-service, i Lindome söder om Mölndal och utför reparationer och service på det mesta inom elektronik, Jag har stor erfarenhet av äldre och nyare radioapparater, stereo, HiFi, skivspelare, bandspelare, video, PA och gitarrförstärkare men reparerar inte platt-TV.

Tel: 031-795 31 10, Mobil: 0736-743103, E-post: lindome.radio@telia.com



Mats Larsson i Väröbacka

Mats Radio & TV Service utanför Varberg. Företaget arbetar med radio och TV-reparationer. Mats beskriver sig själv som envis och noggrann och vill att allt skall fungera.

Det går att kontakta Mats Larsson via telefon **070 351 47 75** eller via e-post: MRTV@tek.com

KOM ALDRIG MED OANMÄLDA GÄVOR TILL RADIOMUSEET

Electrokit Sweden AB

Elektronikbutik i Malmö, Sverige

Adress: Västkustvägen 7, 211 24 Malmö

Telefon: 040-29 87 60



Svalander Audio AB

Grammofonnålar, pickuper och mycket annat

www.svalander.se

Tema Elektronik



Tema Elektrons butik är belägen på Nordostpassagen 7 i Göteborg, där har den legat alltsedan starten 1983. Under dessa år har vi levererat elektronikkomponenter och alla typer av tillbehör därtill.

Till oss vänder sig företag, skolor, kommun och privatpersoner både via butiken och per postorder. Idag lagerförs 13500 artiklar och hittar du inte vad du söker är du välkommen att kontakta oss - via våra leverantörer har vi tillgång till ett mycket stort antal produkter.

Tema Elektronik Technica AB, Nordostpassagen 7, 413 11 Göteborg Telefon 031-428690,
E-post: magnus@temaelektronik.se Öppettider: vardagar 09:00 – 17.00

Elektrolytkondensatorer mm säljs av

LH Musik & Audio AB

Atlasvägen 55, NACKA

08-718 00 16 Öppet 10-15 vardagar

lhmusik@gmail.com

HIFI Stället



HiFi utrustning, tuners och ljudtillbehör i Göteborg. Medlemmar i Radiomuseet Göteborg erbjuds 20% rabatt på ordinarie sortiment. 031 13 35 35, info@hifistallet.se, <https://www.hifistallet.se/>

Kontakt: Christofer Bengtsson Dahm

Hjälp med mediaöverföringar



Min butik RE*STORED i Spinneriet Lindome har nu ny adress Göteborgsvägen 473 i Kungsbacka. Vi är ombud för Uppsala Bildteknik och kan erbjuda deras tjänsteutbud i Västsverige. Bland Uppsala Bildtekniks kunder finns filmbolag och museum och företaget har fått Bäst i Test av tidningen Ljud & Bild för sin överföring av smalfilm. RE*STORED beräknar pris, hjälper dig till rätt val och transporterar filmerna personligen till och från labbet i Uppsala. Vi överför även videoband, diabilder och ljudband. Företag, föreningar och andra organisationer kan anlita oss för att berätta och visa vad man kan göra med gammal film och varför man inte bör vänta längre. Ta gärna en titt på vår hemsida, ring 0700-928052, e-posta till info@restored.se och besök oss i butiken i Kungsbacka. Den ligger efter Gamla Riksvägen c:a 2 km. från Freeport i riktning mot Lindome. **Sven Östlind Hemsida: www.restored.se**

BEVARA DINA MINNEN!

Överför dina äldre ljud- och videoinspelningar med familj, släkt och vänner till CD eller DVD. Det är ofta en uppskattad present. Vi på Sveriges Ljudmigreringscentrum arbetar med att bevara svenskt kulturarv. Vi hjälper dig gärna att överföra dina inspelningar till CD, DVD eller annat digitalt format för att bevara dem in i framtiden.

PRIS-EXEMPEL 2009

Video till DVD
Har du VHS, VHS-C, SVHS, Hi-8, Video-8 eller filmer i andra format från bröllop, dop, skolavslutningar, resor eller andra aktiviteter som du önskar få överförda till DVD?
PRIS: FRÅN 100 KRONOR/BAND

Ljudinspelningar till CD
Har du ljudinspelningar på kassetband, rullband, tråd, DAT eller annan äldre teknik som du skulle vilja överföra till CD?
PRIS-EXEMPEL: KASSETTBAND 60 MIN TILL CD: 120 KRONOR
RULLBAND TILL CD FRÅN 250 KRONOR

www.ljudmigrering.se

[Migraera = Flytta, Överföra]
Sveriges Ljudmigreringscentrum är ett professionellt kompetens- och spårningscentrum för bevarande av ljud. Vi hjälper till med alla typer av analogt ljud, kassetter, rullband och tillhörande utrustning som ljudinspelare, kassetter och tillhörande utrustning.

SLC
Sveriges Ljudmigreringscentrum
Lindomevägen 473
441 44 Kungsbacka
0700-928052
info@ljudmigrering.se www.ljudmigrering.se

BGA Videoproduktion

-Ett familjeföretag sedan 1993

bgaofotobutik.se | bgaofotocenter.se | Skriv ut | Sök på BGA Video

Frågor & svar | Om oss | Prislista | Butiker | Kontakta | Nöjda kunder | Framkalla bilder

Smalfilm/Super 8 / III
DVD/USB

Videoband (VHS)
III DVD/USB

Diabilder/legatyv
III DVD/USB

Ljudband
III CD/USB

Videoband (VHS) till DVD

Låt oss bevara dina bästa minnen

Vi på BGA Videoproduktion AB är experter på att göra om gamla videoband till DVD eller USB-minnen. Varje år vänder sig tusentals familjer till oss för att få hjälp med sina VHS, Hi8 & miniDV. Gör det du också!

Hur du gör för att anlita oss

Vårt motto är att det ska vara enkelt att göra om sina videoband till DVD eller annat digitalt format. Det enda du behöver göra är att ta med dina filmer till vår närmaste butik. På plats i butiken går vi tillsammans med dig igenom allt du behöver veta. Du får alltid ett kostnadsförslag när du lämnar ditt material till oss. -**Hitta närmaste butik**-

Ovanlig bandtyp? Inga problem...

Det spelar ingen roll vad du har för typ av videoband. Vi tar emot (nästan) alla format som har funnits på marknaden.

Exempel på format vi hanterar:

8mm, Betacam SP, Betacam SX, Betamax, Digital8, Digital Betacam, DVCAM, HDV, Hi8, miniDV, MPEG IMX, U-matic, Video8, Video 2000, VHS-C, VHS & S-VHS.

Läs mer...

- Beställningsinformation
- Hi8 till DVD & USB
- Räntefri avbetalning



Frågor?

☎ 010-10 19 160
Vardagar 9 - 18
Lördagar 9 - 15

Vi som svarar på dina frågor



Besök närmaste butik

- Gävle
- Göteborg
- Jönköping
- Malmö

Söker du radioscheman?

Medlemmar hämtar hem inskannade scheman från Radiomuseets hemsida

Serviceinformation finns från följande tillverkare: Luxor, Radiola, Centrum, Kungs, Aga, Concerton samt fartygsradio är nu inskannade och tillgängliga digitalt. Medlemmar i Radiohistoriska Föreningen i Västsverige har full tillgång till informationen via den interna medlemsidan på: <https://radiomuseet.se/intern-medlemssida/>
Login hittar Du på ditt medlemskort.

Om du inte är medlem kan du se hur du blir det via länken nedan:

<https://radiomuseet.se/medlemskap/>

De inskannade servicehandböckerna finns tillgängliga för medlemmar via den interna medlemsidan, men också för övriga via Områden / Rundradio/ Servicehandböcker. De som inte är medlemmar kommer dock inte åt beskrivningar och kretsscheman. För att komma åt dem måste man kunna logga in på den interna medlemsidan.

Nu kan man också söka på serviceinformationen i en sökruta överst på sidan. Där kan man få träff på även det som inte är inskannat. Man kan också begränsa sökningen till inskannat material.

Servicehandböcker

Sök efter serviceinformation. Om "PDF" är markerad får man endast träff på de typer där inskannad information finns.

Fabr: Typ: PDF:

Eller klicka på [pärmarna nedan](#). Där finns endast de typer där det finns inskannade dokument. Beskrivningar och scheman är endast tillgängliga online för medlemmar. Om du inte redan är medlem kan du klicka [här](#) för att se hur du blir det.



Om man vill ha information som inte är inskannad, eller om man inte är medlem, så kan man kontakta museet för hjälp med att kopiera den mot ersättning. För att komma åt inskannade beskrivningar och scheman är medlemskap att rekommendera. Då stödjer du också museets verksamhet.

Nils Pihlgren / Lars Quiding / Viktor Ohlsson

Antique Radios

Schematics, Pictures – För medlemmar I Radiomuseum.

www.radiomuseum.org

En bra holländsk hemsida

För den som söker ett radioschema till en radio så finns det en site där man kan ladda ned ett sådant utan kostnad. Det enda man behöver göra är att registrera sig. Siten innehåller kanske inte så många svensktillverkade apparater men desto flera från kontinenten. <http://www.radiotechniek.nl/>

Scheman från Amerikanska radioapparater

Här hittar man massor av scheman från Amerikanska radiotillverkare

<http://www.nostalgiaair.org/Resources/>

Tipstack till Masse Andersson

Application Notes från Sylvania 1960

https://frank.pocnet.net/other/Sylvania/Sylvania_ElectronTubeApplicationNotes_1960.pdf

Följ Radiomuseet på Facebook



Jeanette Nilsson och Matts Brunnegård är våra två mycket aktiva redaktörer för Radiomuseets faceboksida. Deras inlägg kommer nu även direkt in på Radiomuseets hemsida och kan därigenom nå ändå fler läsare.

Jeanette och Matts kan vi nå här:

Jeanette Nilsson
jeanette62373@hotmail.com

Matts Brunnegård
gjutaren26@gmail.com

Länk till Facebook: <https://www.facebook.com/Radiomuseet-136495834874/>



Nyheter från Radiomuseet

Deadline för juninumret nr 185 är den 15 maj 2024.

Välkommen med bilder, kommentarer och inlägg till Nyheter från Radiomuseet!
Vidarebefordra gärna Nyheter från Radiomuseet till vänner och bekanta.

Sök tidigare nummer av Nyheter från Radiomuseet:

<https://radiomuseet.se/nfr/>

Lars Lindskog

lars@lalind.se



Audionen

Audionen utkommer med fyra nummer per år och distribueras på samma sätt som Nyheter från Radiomuseet via e-post i pdf-format till samtliga medlemmar. De medlemmar som saknar e-postadress får automatiskt Audionen i pappersformat hem till sin brevlåda.

Deadline för Audionen nr 2 / 2024 är den 2 maj.

Jeanette Nilsson

audionen@radiomuseet.se



Följ Radiomuseet på instagram

Matts Brunnegård ansvarar för Radiomuseets instagramkonto. Har du någon bild till vårt konto så sänd den gärna med en kommentar till mig.

Matts Brunnegård

gjutaren26@gmail.com

Länk till instagramkontot

https://www.instagram.com/radiomuseet_goteborg/

Kloka ord



En stilig mustach är hvarje
ynglings stolthet.
Snabbaste verkan genom
Turkisk
Skäggväxt-Balsam
Pr ask kr. 3: 50.
Erhålles hos
C. F. DUFVA,
Stockholm,
41 Drottninggatan 41.

Annons från den 26 juli år 1900



Lars Lindskog
Redaktör
lars@lalind.se

Viktor Ohlsson
Webbmaster
viktor.ohlsson@von.pp.se