

Nyheter från Radiomuseet

Nr 172, maj 2023

Teknik och kultur i gemenskap

Man kan man göra så mycket med barn på Radiomuseet



Här kan du lyssna på olika radiostationer

På Radiomuseet finns mappar för barn mellan 8-11 år och väskor för mindre barn med många förslag för vad barn kan göra. Visst hjälper vår personal till att visa runt i museet, men det finns mycket som föräldrar och barn kan upptäcka tillsammans. Ta gärna hit era barn och barnbarn och uppleva ett verkligt barnvänligt museum!

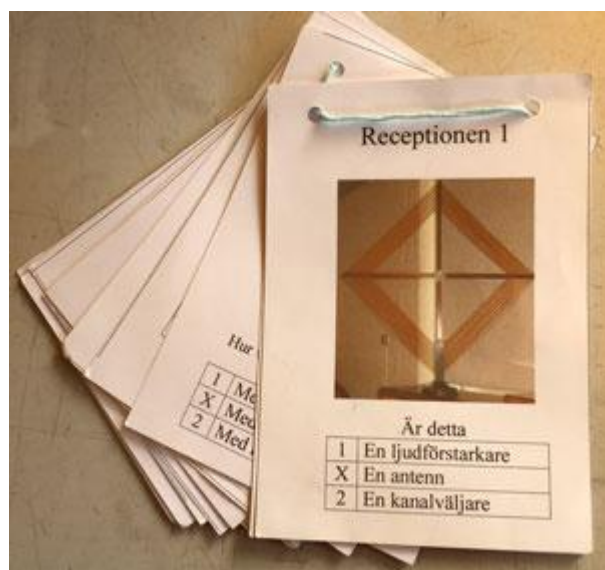

Gå en poängpromenad



Tända ögonen på en katt



Spela grammofon



Lyssna på ljudet från
en gammal högtalare



Lyssna på en docka
som kan sjunga



Spela in sin egen röst



Spela toner på en theremin

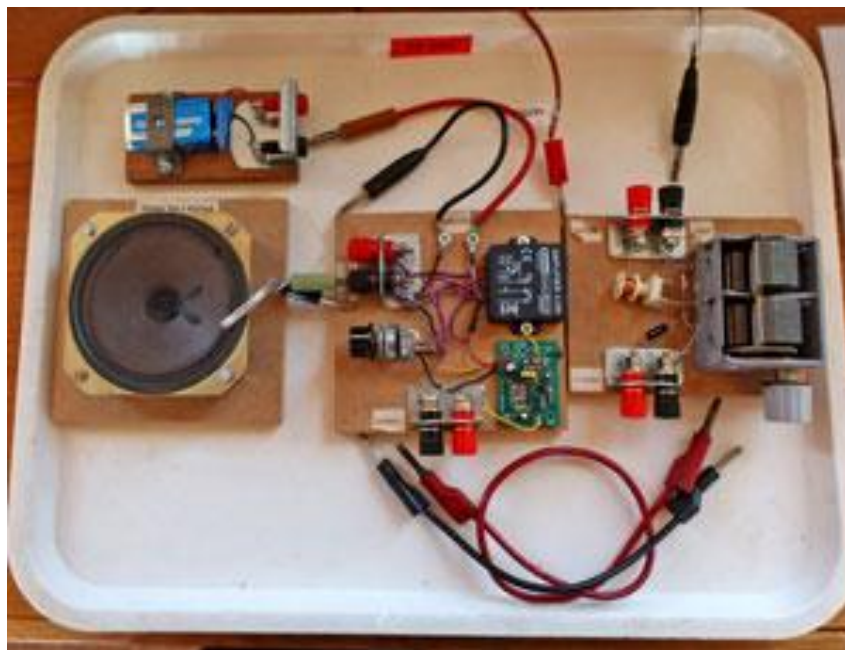

Koppla ihop en radio

LILLE BJÖRNS RADIOFÄRD



★★ BLAND STJÄRNOR OCH MOLN

SAGA MED TEXT OCH BILDER AV BO VILSON

Denna härliga, fantasieggande barnbok ursprungligen utgiven 1939 finns nu i nytryck på förlaget Norlén & Slottner, Kristinehamn. Initiativet till nytryckningen kom från sonen Björn Vilson, som hela sagan handlar om. Boken kan beställas från Radiomuseet via info@radiomuseet.se. Priset är 240:- inklusive moms.





Tekning Bo Vilson

Låt oss bygga en spännande radiolåda för barn och se vad den kan innehålla



Den kan ha rattar, vred, knappar lampor och skalor

När man trycker eller vrider på dessa kan man få höra spökljud, paussignaler, telegrafsignaler, fåglalåt, hundskall och spännande läten från olika djur och människor på de mest skilda språk.

Idén till detta projekt kom när jag hörde att barnens vridande går hårt åt våra skalsnören och gamla sköra potentiometrar. Dessutom vill vi vara ett barnvänligt museum

Låt oss tillsammans ta fram en riktig lekradio där det är fritt fram att skruva och pillä.

Med lite modern Arduinokraft bakom knapparna kan man göra mycket roligt idag och vi tar gärna emot uppslag på vad som kan ske och hur det kan låta.

Har du idéer och uppslag så kontakta gärna

Martin Björkman

martin@radiomuseet.se

Men hur kan detta vara möjligt? Kolla detta!



<https://www.youtube.com/watch?v=p8j-AvOmMDO>

Tipstack till Nils Grafö

Vilket fabrikat var det på dessa två radiomottagare?

Vi börjar med radion med Europakartan



Lasse Ulander, Stockholm skriver:

Detta är en **Ingelen radio** typ **Geographic US437W** från Elektrotechnische.Fabrik Ludwig Neumann i Wien från 1936-37. Den har LV- och MV-band

https://www.radiomuseum.org/dsp_hersteller_detail.cfm?company_id=56

Anders Söderström, Lidköping skriver:

Detta är en Ingelen Geographic US 437 W. Samma tekniska lösning för skalan som i Centrum Royal de luxe modellerna. Det är faktiskt troligt att det var Ingelen som levererade skalor till Centrum. Märket är från Österrike. Snarlik lösning fanns även på en VEF radio byggd i Riga på 30-talet.

Men vad hade då Selma Lagerlöf för radio?



Lars Ivan Arvidsson från Norge svarade:

Lagerlöfs radio torde vara en slik: https://www.radiomuseum.org/r/telefonen_9a_batt_alt.html

Red: Det verkade stämma utmärkt bra. Alltså en Telefonen modell 9A. Den fanns listad på Radiomuseum.org som en återkopplad batteridrivna mottagare för LV och MV från åren 1928-32.

Ben Nyberg från Närpes i Finland svarade med både bilder och kopplingschema:

Hej Lars

Tack för nyheter från radiomuseet

Såg att du ville veta vilken radio Selma Lagerlöf lyssnade till. Det är en TELEFUNKEN T9 från år 1927 vill jag minnas med 5 st trioder. En sådan har jag. Här kommer bilder av och inuti den

Jag 82 år fyllda restaurerar gamla rör radion



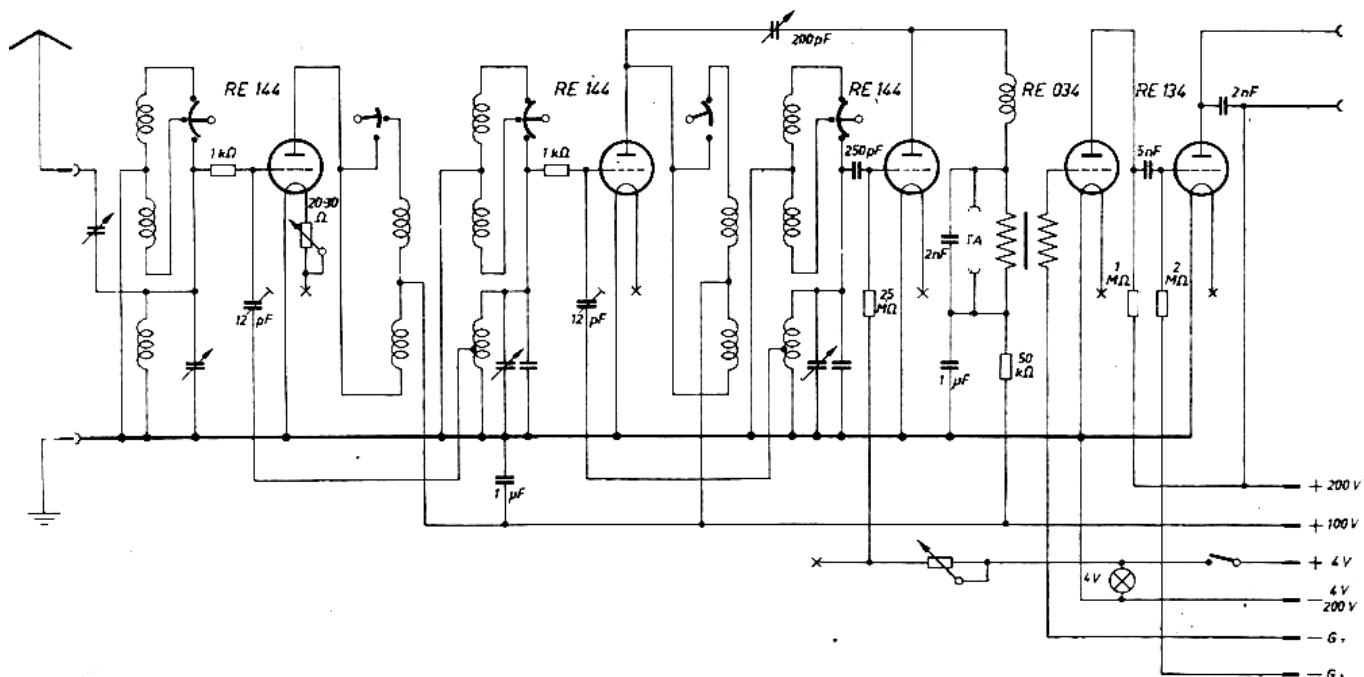

Här är kopplingschemat till Selmas radio.

Stort tack till er alla som svarade. Detta hade inte varit så enkelt att klura ut utan er hjälp!

Lars Lindskog



Beethoven lockar många lyssnare



I nummer 155 av NfR visade vi hur folk kom till sitt torg i Nürnberg för att få lyssna till detta. Här kommer folk i Sabadel i Spanien för att få höra samma sak. En orkester och en kör möter upp och börjar spela denna musik som förenar hela Europa.

Beethovens Ode an die Freude med text av Friedrich Schiller fångar alla – unga som gamla. En liten flicka klättrar till och med upp i en lyktstolpe och börjar dirigera.

Beethoven Ode an die Freude från Sabadel i Katalonien i Spanien

<https://www.youtube.com/watch?v=ceX5jJ5fggs>

Årsmötet valde en ny ordförande och styrelse



Den nya styrelsen består av fr.v. Dag Johansson, Tommy Hamberg, Karl-Åke Johansson, Mattias Engström, Lennart Svensson, Göran Jonsson och Martin Björkman (ordförande)

Saknas i bilden:

Jan Zackrisson, kassör samt Suppleanterna Lennart Svensson och Jarl Svensson

Revisorer: Tommy Hallsmark, Paul Holmström, Nils Pihlgren

Valberedningen: Lennart Nilsson, Jeanette Nilsson och Lars Quiding.

Vår nye ordförande Martin Björkman har varit sekreterare och vice ordförande i styrelsen sedan år 2018. Martin, som är disputerad bullerforskarare, höll ett intressant föredrag om buller i vår dagliga miljö vid vårt höstmöte i september 2021. Martin efterträder Jeanette Nilsson, som nu lämnar styrelsen.

Lysrören är nu utbytta

Strömsnåla ledlampor är nu installerade i taket på Radiomuseet. Det har gått mycket smidigt och tack vare ett fint samarbete med Edvardsons El och deras installatörer. Arbetet har kunnat genomföras utan att vi har tvingats stänga Radiomuseet under tiden.

Radiomuseet stängt

Radiomuseet håller stängt lördagen den 13 maj pga Göteborgsvarvet, som gör museet helt otillgängligt just den dagen.

Kalendarium 2023



10/6 Sommarmöte

16/9 Höstmöte

9/12 Vintermöte

Radion – en port mot världen genom SDXF

Sveriges DX-förbund



DX-ing – hobbyn att lyssna på radio från hela världen Att lyssna på utländska radiostationer, gärna så avlägsna som möjligt, är vår spännande hobby. Vi lyssnar oftast på kortvågsbanden men det är också mycket populärt att försöka avlyssna effektsvaga och i många fall mycket avlägsna radiostationer på mellanvågsbandet. Under vissa perioder går det också att höra långväga stationer på FM-bandet.

Läs mer här!

<https://www.sdx.se/WP/?p=6>

Sveriges DX-förbund har samlat ihop en hel serie mycket intressanta ljudfiler som återkallar många minnen för oss äldre lyssnare såsom den dramatiska utsändningen på svenska från fria radion i Prag år 1968 under revolten för frihet och demokrati. Sovjet drog då igång sina störningsändare för att man inte skulle nå ut.



EBU (Europe Broadcasting Union) är en sammanslutning av public service företag i Europa. Här kan man gå in och bekanta sig med EBU och dess verksamhet.

www.ebu.ch

Wikipedia har en verkligt överskådlig lista över sändare i drift på LV-, MV- och KV-bandet:

https://en.wikipedia.org/wiki/List_of_European_medium_wave_transmitters

Tipstack till Björn Blomstrand

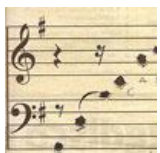

En estnisk kör sjunger till stöd för Ukraina



<https://www.youtube.com/watch?v=iWSMdxAxW3c>

En enorm välklingande estnisk kör med över tusen deltagare framför denna ukrainska sång under en stödkonsert för Ukraina. Melodin är från 1875 och texten från 1914.

Oi u luzi chervona kalyna

= *Den röda snöbollsbusken på ängen*



Protester mot stängning av en långvågssändare på 252 kHz



RTE (Raidió Teilifís Éireann), Irlands kommersiella radiobolag har lagt ned av sin sändare på långvåg 252 kHz den 14 april 2023. Sändaren som hade tillstånd att sända med en effekt på 500 kW har enbart gått ut med 150 kW under dagtid och 80 kW under nätterna.

Programmen sändes på engelska och inte på iriska. Sändaren har betytt mycket för irländska lyssnare som bor på olika platser i Storbritannien. Nedläggningen av sändaren planerades att göras tidigare men skjutits upp pga av mycket starkt motstånd och t.o.m. demonstrationer från lyssnarnas sida.

Sändaren hade frekvensen 252 kHz som domineras av en mycket stark franskspråkig radiosändare i Tipze, Algeriet med effekten 1500 kW dagtid och 750 kW kvällstid då man i praktiken ofta dominerade frekvensen helt.

Sveriges DX-förbund har lagt in en inspelning från vår medlem Håkan Lindberg på de sista minuterna från sändaren före nedstängningen.

<https://www.sdx.se/WP/?cat=5>

Tipstack till Christian Stödberg

Besök från Holland



Radiomuseet fick den 19 april ett mycket trevligt besök av makarna Tanja och Goos Braker från Emmen.

Emmen är en stad med 100000 invånare, belägen i nordöstra delen av Nederländerna inte långt från gränsen till Tyskland. Emmen är bl.a. känt för sitt stora zoo och för AGA-museet.

Goos Braker äger ett gasföretag vid namn Der Lange Emmen, som säljer gas och svets teknik. Samtidigt äger Goos AGA-museet, där man finner all möjlig teknik som utvecklats av AGA.

Tanja och Goos Braker under sitt besök hos oss.

Genom att det är så lätt att välja översättning av all text till svenska så föreligger det inga språkproblem för den som är intresserad av att gå in på länken nedan till hemsidan.

www.delangeemmen.nl

Den vägen når man även museets facebookside där Goos bl.a. skriver om deras besök i Sverige där man har många kontakter. Man noterade även att det står flera AGA-fyrar i Göteborgs hamn.



Tanja Braker är musiklärare. Hon testade båda våra pianon i musikrummet. Här spelar hon en etyd nr 44 av Lemoine hemma på sin flygel.

<https://www.youtube.com/watch?v=nyKokoQ0XWs&t=17s>

Den som är intresserad av allt AGA har sysslat med genom åren kan få en imponerande bild av detta här:

Technological changes in a company

AGA - the first 80 years.

By Ebbe Almqvist

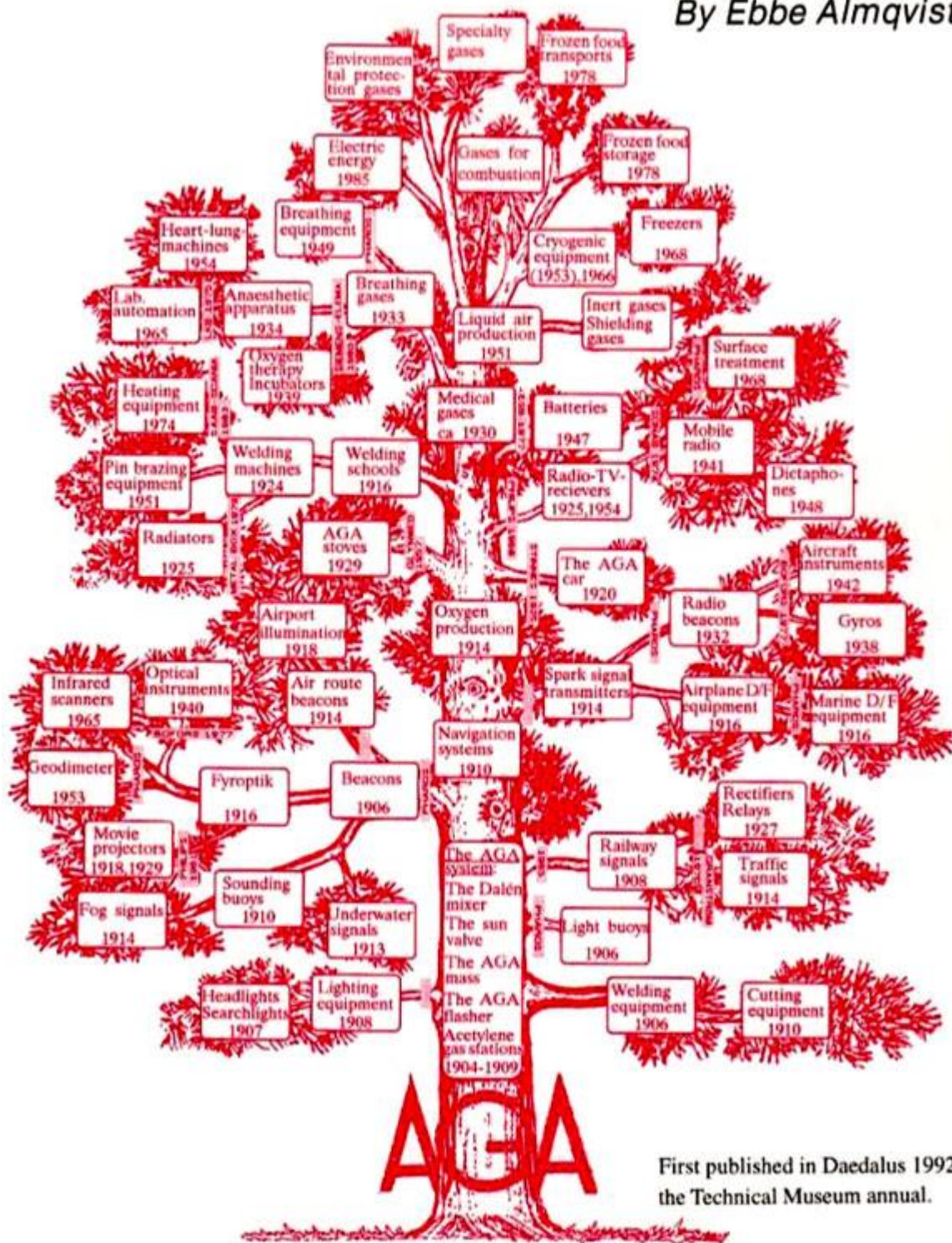

First published in Daedalus 1992, the Technical Museum annual.



Museets radiolager på Lillhagen

Som flera redan hört har hyran för våra lagerlokaler ute på Lillhagen blivit markant dyrare. Detta i kombination med att det under åren samlats en hel del "skrot" där ute har gjort att vi nu påbörjat en utrensning för att på sikt kunna lämna ytan.

En hel del av föremålen där ute kan faktiskt gå direkt i skrot/pappersåtervinningen, men en del grejor har vi svårt att slänga/skrota. Jag har därför sökt likasinnade samlare i landet och vi är inte ensamma om att vurma för gamla grejor ska ni veta.

Ett bra napp fick jag i Delary där Smålands Militärhistoriska Sällskap huserar. Killarna där tycks samla på det mesta och har gigantiska magasin till skillnad från oss storstadsbor. Är föremålen dessutom gröna så säger de inte nej.

Söndag den 22/4 kom smålänningarna till Lillhagen på avtalad tid. Med en rejäl skåpbil och en stor hästtransport. I troppen ingick dessutom 2 starka ynglingar, bara det. På vägen mot Göteborg hade de även plockat upp Ingvar Lund.

Under överinseende av herrarna Björkman/Lund/Lindskog tömdes raskt det jobbiga rummet 1019 på allt från gamla militärpytsar till större radarantennar med mera. Som belöning fick de också plocka med några "godbitar" från de andra rummen typ livbåtssändare, teleprintermaskiner och megatunga kabinett.

Efter välförrättat värv körde en kolonn med tunga bilar till Radiomuseet som besågs och beundrades. Inte oväntat fastnade smålänningarna i vår militäravdelning.

Innan hemfärden vankades hämtpizza, CocaCola och kaffe. Kvarvarande pizzabitar åt söndagsvärdarna beredvilligt upp.

En rolig söndag med en bra rensning och tillika nya vänner att besöka.

På frågan hur de kunde ha så stora lokaler var svaret - sponsorer. Kanske något för oss att beakta.

Länk till deras hemsida: www.smhs.eu

Martin Björkman



Ingvar Lund & Mats Nässert



Pizza i Hugo Hammars sal



Lastning inför transporten



Rundvandring på Radiomuseet



En verkligen professionellt gjord film skapad av journalisten Yuriy Novostavskiy från Ukraina i augusti 2017 under ett besök på Radiomuseet.

Här är länken och filmen:

https://www.youtube.com/watch?v=Q8_TIM2rbPM

Yuriy Novostavskiy

yuriy@novostavskiy.kiev.ua



Radiomuseet på youtube



Här finns antennbytet och andra sevärda youtubefilmer

Genom åren har det tillkommit en rad med youtubefilmer från Radiomuseet, som Viktor Ohlsson har lagt in lätt åtkomliga från vår hemsida eller direkt via denna länk:

<https://radiomuseet.se/youtubefilmer-om-radiomuseet-i-goteborg/>



Radiomuseets youtubekanal

På Radiomuseets nya youtubekanal återfinns man bl. a. GP:s åtta minuter långa och rejält påkostade nyårsfyrverkeri, helt suveränt filmad av Viktor Olsson.

<https://www.youtube.com/@radiomuseet3586>

Härliga Lärorika 50-tal

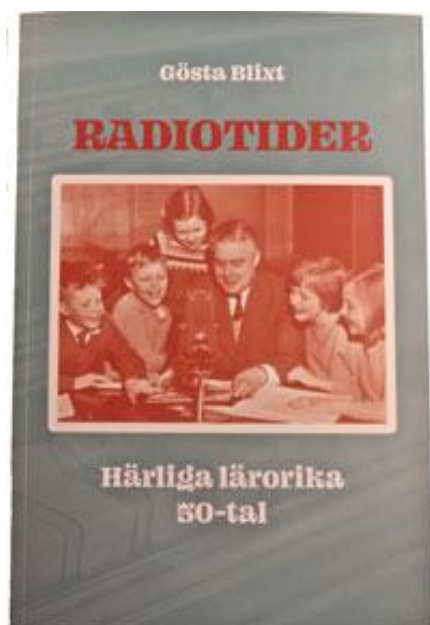

Svordomar på plastband när radion var ung

Hur var det att göra radioprogram på den gamla goda tiden? Både knepigt och fröjdefullt enligt en nyutkommen bok, Radiotider av Gösta Blixt.

Manuset till Radiotider låg i en låda i 30 år innan det nu publicerats. Gösta Blixt arbetade med radio för barn och ungdom under dess storhetstid på 50-talet. Han ger en bild av en härlig pionjärtid, där tekniska svårigheter var till för att övervinnas.

Det fanns en enda radiokanal i Sverige, som alla lyssnade på. Direktsända program från Radiotjänsts studio var det som gällde. Att spela in någon annanstans var ett stort företag som krävde inspelningsbil och tekniker. Först spelades in på lackskivor men sedan kom magnetband av plast, som kunde klippas och redigeras. Det var en revolution, men banden var dyra och måste hushållas med.

När Gösta för skolradion skulle göra en intervju med den dåtida kändisen Starke Arvid Andersson, lyckades han utverka magnetband. Det var tur eftersom Arvid svor i varje mening. Svordomarna klipptes bort men sparades på ett särskilt band. Banden förväxlades och det var svordomarna som spelades upp för Sveriges skolbarn.

När Gösta Blixt skriver om inspelningar han minns passerar många kända namn revy men han lyfter också fram medarbetare i det fördolda, till exempel sekreterare och tekniker som förblev okända för radiolyssnarna.

En högaktuell programidé som kläcktes på den tiden är Adventskalendern. Och när Gösta Blixt efter radiotiden blev barn-TV-chef, tog han beslutet att fortsätta sända Kalles Ankas jul på julafton i TV. Programmet var ifrågasatt på den tiden men Göstas egna barn fick ett avgörande ord med i laget – till Kalles favör.

Det är fröjd och pionjärglädje över de gamla radiotiderna. Gösta Blixt saknade dock någon gång sitt älskade tidigare jobb som skollärare på landet. Och det han verkligen ångrade var att han filade bort sin breda värmländska när han kom till radion.

Boken är publicerad av Göstas dotter Margareta Beckerus via Förlags AB Björnen och kan där köpas för 140:- www.bjornen.se .



Radiotjänsts inspelningsbil väckte stor nyfikenhet

Radion i mitt liv



Under sommarmötet den 11 juni presenterade Elin Franzén sin avhandling som handlar om radiolyssnandet och bygger på omkring 200 personers förmedlade radioerfarenheter. Som medlem i Radiohistoriska föreningen kan du gå in via Radiomuseets hemsida och lyssna till föredraget.

Hennes bok kan laddas ned oh i pdf-format via följande adress:

www.mediehistorisktarkiv.se/wp-content/uploads/2021/10/franz%C3%A9n_radio.pdf

Om boken inte kommer upp direkt så ligger den under **Oktober 2021** i arkivet

Svensksändarna



En alldeles nyutkommen bok sammanställd av Stig Granfeldt handlar om radiosändningar på svenska från utlandet. Boken är utgiven av Sveriges DX-förbund med stöd av bl.a. Johan Berglunds minnesfond och Radiostiftelsen.

Radiosändningarna på svenska som hade sin höjdpunkt på 50, 60 och 70-talen har idag upphört helt och hållet. Man skulle kunna tro att motsvarande program skulle ha ersatts av internetsändningar, men så är inte fallet. Information från utlandet förmedlas numera av utrikeskorrespondenter från våra svenska dagstidningar och etermedier och inte av ländernas egna nyhetsförmedlare.

För 300:- erhåller man medlemskap i Sveriges DX-förbund + denna bok samt medlemstidningen DX-Aktuellt i pdf-format. Önskas medlemstidningen DX-Aktuellt i pappersformat är priset 375:- Detta går att beställa här:

https://dxkop.sdx.se/?fbclid=IwAR0gnozJNwCtJmt58iFp_OzahSxYNIjPBAnfLV21ZI8sFrpBMlu0fHCz-G4

Radio och TV från Göteborg

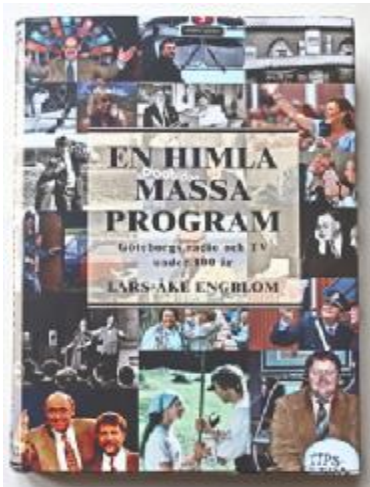

I en spännande bok skildrar Lars-Åke Engblom Göteborgs Radio och TV under 100 år. Boken som är på 264 sidor berättar om vad som hände inom detta område alltsedan 1920-talet fram till våra dagar och det är verkligen otroligt mycket.

Lars-Åke Engblom har arbetat som journalist och producent vid SR/SVT i Göteborg och var under åren 2002-2010 professor i medie- och kommunikationsvetenskap vid Jönköpings högskola.

Boken är utgiven av UniversusAcademic Press år 2020 och finns att köpa via Adlibris för 240:-



Radiotjänst 1925-30

Artikel av Peter Dahlén, professor i medievetenskap vid universitetet i Bergen, som handlar om de första åren då radioprogrammen inte kunde spelas in utan allt fick sändas direkt.

https://www.nordicom.gu.se/sites/default/files/kapitel-pdf/dahlen_0.pdf

Amatörradionyheterna

Amatörradionyheterna är en verkligt informativ hemsida med löpande information om aktuella frågor inom amatörradio och DX-lyssning. Där finner man all aktuell information om vad som är på gång inom området i landet. Hemsidan innehåller även en lång rad med spännande länkar.

Redaktionellt ansvarig är vår medlem Erik Nyberg. Löttorp SM7DZV.

Adressen är:

redaktionen@hamnews.se.

Hemsidan finns här:

<https://www.hamnews.se/>



Denna förening är värd en stor eloge för att ha skannat in många ovärderliga radiotekniska tidsskrifter från 1920- och 30-talen d.v.s. just den tid då rundradion utvecklades explosionsartat och då även icke tekniska tidningar informerade om hur man själv kunde lösa sitt behov av att kunna lyssna på rundradiosändningar från när och fjärran till en överkomlig kostnad. Idag har AEF skannat in tidskrifter ända fram till sekelskiftet.

<https://www.aef.se/Amatortidningar/Amatortidningar.htm>

Museibutiken



Bo Carlsson, som är ansvarig för museibutiken på Radiomuseet, finns normalt tillgänglig under eftermiddagar, vardagar. På onsdagar är det öppet 13-17. Andra tider kommer affären bara att kunna öppnas om det finns funktionärer som har tid att vara med.

Bo Carlsson

bo.carlsson@bredband2.com

Telefon: 070-630 75 68



Stenkakor till salu

Radiomuseet har åter fått in många 78-varvsskivor. Vi arkiverar och registrerar dessa i vår databas där de är sökbara, Antalet registrerade skivor är idag är 3050 stycken. De dubbletter vi får in säljer vi för 20:- per styck.

Hela samlingen med 78-varvsskivor är sökbara i databasen:

<https://radiomuseet.se/radiomuseets-databaser/>

De 78-varvsskivor som ligger ute till försäljning kan sökas via

<https://radiomuseet.se/78-varvsskivor-till-salu/>

Dessutom har vi ett flertal dubbletter på 78-varvsskivor som tillhör arméstabens kurs i radiosignalering (morse). Dessa skivor skänker vi bort om det om någon som vill ha dem hör av sig. Annars kommer de att kastas senare i vår.”

OBS:

Vi sänder inga grammofonskivor per post utan dessa måste avhämtas på museet.

Vi lägger inte ut inspelad musik av upphovsrättsliga skäl men den kan avnjutas via vår besöksdator på museet.

Viktor Ohlsson

viktor.ohlsson@von.pp.se



Dubblettböcker från biblioteket till salu

Det finns en lång rad dubblettböcker till salu billigt på Radiomuseets bibliotek. Du återfinner dessa via följande länk:

<https://radiomuseet.se/bocker-till-salu/>

POPULÄR RADIO bortskänkes. Det gäller hela årgångar 1936-1953 (några enstaka nummer saknas). Totalt c:a 200 nummer. Avhämtas på museet.

Allt kan beställas via info@radiomuseet.se eller direkt från mig.

Lars Quiding

larsq@bahnhof.se



Hjälp med reparationer



Christer Aronsson i Lindome

Jag driver sedan starten 1981 min firma, Lindome Radio & TV-service, i Lindome söder om Mölndal och utför reparationer och service på det mesta inom elektronik, Jag har stor erfarenhet av äldre och nyare radioapparater, stereo, HiFi, skivspelare, bandspelare, video, PA och gitarrförstärkare men reparerar inte platt-TV.

Tel: 031-795 31 10, Mobil: 0736-743103, E-post: lindome.radio@telia.com



Mats Larsson i Väröbacka

Mats Radio & TV Service utanför Varberg. Företaget arbetar med radio och TV-reparationer. Mats beskriver sig själv som envis och noggrann och vill att allt skall fungera.

Det går att kontakta Mats Larsson via telefon **070 351 47 75** eller via e-post: MRTV@tek.com

KOM ALDRIG MED OANMÄLDA GÅVOR TILL RADIOMUSEET

Electrokit Sweden AB

Elektronikbutik i Malmö, Sverige

Adress: Västkustvägen 7, 211 24 Malmö

Telefon: 040-29 87 60



Svalander Audio AB

Grammofonnålar, pickuper och mycket annat

www.svalander.se

Tema Elektronik



Tema Elektroniks butik är belägen på Nordostpassagen 7 i Göteborg, där har den legat alltsedan starten 1983. Under dessa år har vi levererat elektronikkomponenter och alla typer av tillbehör därtill.

Till oss vänder sig företag, skolor, kommun och privatpersoner både via butiken och per postorder. Idag lagerförs 13500 artiklar och hittar du inte vad du söker är du välkommen att kontakta oss - via våra leverantörer har vi tillgång till ett mycket stort antal produkter.

Tema Elektronik Technica AB, Nordostpassagen 7, 413 11 Göteborg Telefon 031-428690,
E-post: magnus@temaelektronik.se Öppettider: vardagar 09:00 – 17.00

Elektrolytkondensatorer mm säljs av

LH Musik & Audio AB
Atlasvägen 55, NACKA
08-718 00 16 Öppet 10-15 vardagar
lhmusik@gmail.com

Erbjudande om begagnade rör

Radiomuseets rörförråd har många NOS-rör som ligger i sina originalkartonger.

Sedan har vi även många rör utan kartong liggande som är använda. Vi säljer ut dessa i rörsatser till kraftigt reducerade priser.

Till dessa priser kommer expeditionsavgift och frakt.

Rörtyp	Listpris	Antal	Summa
AZ1	120	5	150
EAA91 =6AL5	30	5	40
ECC81=12AT7	255	5	100
ECF80	30	5	40
ECF83	55	5	50
ECH84	35	5	40
EF50	45	5	50
EF9	100	5	100
EF80	35	5	30
EF183	30	5	30

EF184	30	5	30
EF91=6AM6	35/40	5	50
EL81	75	5	100
EL90=6AQ5	150	5	100
EL91=6AM5	35	5	50
5Y3GT	80	5	100
6AK5=EF95	35	5	50
6AU6=EF94	30/40	5	40
6H6 metall	35	5	40
6J6=ECC91	45/50	5	50
6V6 metall	170	5	150
6V6 GT	265	5	200
807	200	4	100
813	300	4	150

Ingvar Lund och Mattias Engström

Hjälp med mediaöverföringar



Min butik RE*STORED i Spinneriet Lindome har nu ny adress Göteborgsvägen 473 i Kungsbacka. Vi är ombud för Uppsala Bildteknik och kan erbjuda deras tjänsteutbud i Västsverige. Bland Uppsala Bildtekniks kunder finns filmbolag och museum och företaget har fått Bäst i Test av tidningen Ljud & Bild för sin överföring av smalfilm. RE*STORED beräknar pris, hjälper dig till rätt val och transporterar filmerna personligen till och från labbet i Uppsala. Vi överför även videoband, diabilder och ljudband. Företag, föreningar och andra organisationer kan anlita oss för att berätta och visa vad man kan göra med gammal film och varför man inte bör vänta längre. Ta gärna en titt på vår hemsida, ring 0700-928052, e-posta till info@restored.se och besök oss i butiken i Kungsbacka. Den ligger efter Gamla Riksvägen c:a 2 km. från Freeport i riktning mot Lindome. **Sven Östlind Hemsida:** www.restored.se

BGA Videoproduktion
-Ett familjeföretag sedan 1993

Frågor & svar Om oss Prislista Butiker Kontakta Nöjda kunder Framkalla bilder

- Smalfilm/Super 8 till DVD/USB
- Videoband (VHS) till DVD/USB
- Diabilder/legativ till DVD/USB
- Ljudband till CD/USB

Videoband (VHS) till DVD

Låt oss bevara dina bästa minnen

Vi på BGA Videoproduktion AB är experier på att göra om gamla videoband till DVD eller USB-minnen. Varje år vänder sig tusentals familjer till oss för att få hjälp med sina VHS, Hi8 & miniDV. Gör det du också!

Hur du gör för att anlita oss

Vårt motto är att det ska vara enkelt att göra om sina videoband till DVD eller annat digitalt format. Det enda du behöver göra är att ta med dina filmer till vår närmaste butik. På plats i butiken går vi tillsammans med dig igenom allt du behöver veta. Du får alltid ett kostnadsförslag när du lämnar ditt material till oss. -Hitta närmaste butik-

Ovanlig bandtyp? Inga problem...

Det spelar ingen roll vad du har för typ av videoband. Vi tar emot (nästan) alla format som har funnits på marknaden.

Exempel på format vi hanterar:
8mm, Betacam SP, Betacam SX, Betamax, Digital8, Digital Betacam, DVCAM, HDV, Hi8, microMV, miniDV, MPEG IMX, U-matic, Video8, Video 2000, VHS-C, VHS & S-VHS.

Läs mer...

- Beställningsinformation
- Hi8 till DVD & USB
- Räntefri avbetalning

Frågor?

☎ 010-10 19 160
Vardagar 9 - 18
Lördagar 9 - 15

Vi som svarar på dina frågor

Besök närmaste butik

- Gävle
- Göteborg
- Jönköping
- Malmö

BEVARA DINA MINNEN!

Överför dina äldre ljud- och videoinspelningar med familj, släkt och vänner till CD eller DVD. Det är ofta en uppskattad present. Vi på Sveriges Ljudmigreringscentrum arbetar med att bevara svenskt kulturarv. Vi hjälper dig gärna att överföra dina inspelningar till CD, DVD eller annat digitalt format för att bevara dem in i framtiden.

PRIS-EXEMPEL 2009

Video till DVD
Får du VHS, VHS-C, SVHS, Hi-8, Video-8 eller filmer i andra format från bröllop, dop, skolavslutningar, resor eller andra aktiviteter som du önskar få överförda till DVD?
PRIS FRÅN 100 KRÖNOR/BAND

Ljudinspelningar till CD
Får du ljudinspelningar på kassetband, rullband, tråd, DAT eller annan äldre teknik som du skulle vilja överföra till CD?
PRIS-EXEMPEL:
KASSETTBAND 60 MIN TILL CD: 120 KRÖNOR
RULLBAND TILL CD FRÅN 250 KRÖNOR

[Migraera = Flytta, Överföra]
Sveriges Ljudmigreringscentrum är ett nationellt kompetenscenter och ett av Sveriges största för bevarande av ljud- och videominnen. Vi erbjuder även teknisk hjälp till kunderna i hela Sverige.

www.ljudmigrering.se

Sveriges Ljudmigreringscentrum
Lindomevägen 10
522 52 Västra
Telefon: 0700-147 40
info@ljudmigrering.se www.ljudmigrering.se

Söker du radioscheman?

Medlemmar hämtar hem inskannade scheman från Radiomuseets hemsida

Serviceinformation finns från följande tillverkare: Luxor, Radiola, Centrum, Kungs, Aga, Concerton samt fartygsradio är nu inskannade och tillgängliga digitalt. Medlemmar i Radiohistoriska Föreningen i Västsverige har full tillgång till informationen via den interna medlemsidan på: <https://radiomuseet.se/intern-medlemssida/>
Login hittar Du på ditt medlemskort.

Om du inte är medlem kan du se hur du blir det via länken nedan:

<https://radiomuseet.se/medlemskap/>

De inskannade servicehandböckerna finns tillgängliga för medlemmar via den interna medlemsidan, men också för övriga via Områden / Rundradio/ Servicehandböcker. De som inte är medlemmar kommer dock inte åt beskrivningar och kretsscheman. För att komma åt dem måste man kunna logga in på den interna medlemsidan.

Nu kan man också söka på serviceinformationen i en sökruta överst på sidan. Där kan man få träff på även det som inte är inskannat. Man kan också begränsa sökningen till inskannat material.

Servicehandböcker

Sök efter serviceinformation. Om "PDF" är markerad får man endast träff på de typer där inskannad information finns.

Fabr: Typ: PDF:

Eller klicka på [pärmarna nedan](#). Där finns endast de typer där det finns inskannade dokument. Beskrivningar och scheman är endast tillgängliga online för medlemmar. Om du inte redan är medlem kan du klicka [här](#) för att se hur du blir det.



Om man vill ha information som inte är inskannad, eller om man inte är medlem, så kan man kontakta museet för hjälp med att kopiera den mot ersättning. För att komma åt inskannade beskrivningar och scheman är medlemskap att rekommendera. Då stödjer du också museets verksamhet.

Nils Pihlgren / Lars Quiding / Viktor Ohlsson

Antique Radios

Schematics, Pictures – För medlemmar i Radiomuseum.

www.radiomuseum.org

En bra holländsk hemsida

För den som söker ett radioschema till en radio så finns det en site där man kan ladda ned ett sådant utan kostnad. Det enda man behöver göra är att registrera sig. Siten innehåller kanske inte så många svensktillverkade apparater men desto flera från kontinenten. <http://www.radiotechniek.nl/>

Scheman från Amerikanska radioapparater

Här hittar man massor av scheman från Amerikanska radiotillverkare

<http://www.nostalgiaair.org/Resources/>

Tipstack till Masse Andersson

Application Notes från Sylvania 1960

http://frank.pocnet.net/other/Sylvania/Sylvania_ElectronTubeApplicationNotes_1960.pdf

Följ Radiomuseet på Facebook



Jeanette Nilsson och Matts Brunnegård är våra två mycket aktiva redaktörer för Radiomuseets faceboksida. Deras inlägg kommer nu även direkt in på Radiomuseets hemsida och kan därigenom nå ändå fler läsare.

Jeanette och Matts kan vi nå här:

Jeanette Nilsson
jeanette62373@hotmail.com

Matts Brunnegård
gjutaren26@gmail.com

Länk till Facebook: <https://www.facebook.com/Radiomuseet-136495834874/>



Nyheter från Radiomuseet

Deadline för juninumret nr 173 är måndagen den 15 maj 2023.

Välkommen med bilder, kommentarer och inlägg till Nyheter från Radiomuseet!
Vidarebefordra gärna Nyheter från Radiomuseet till vänner och bekanta.

Sök tidigare nummer av Nyheter från Radiomuseet:

<https://radiomuseet.se/nfr/>

Lars Lindskog

lars@lalind.se



Audionen

Audionen utkommer med fyra nummer per år och distribueras på samma sätt som Nyheter från Radiomuseet via e-post i pdf-format till samtliga medlemmar. De medlemmar som saknar e-postadress får automatiskt Audionen i pappersformat hem till sin brevlåda.

Deadline för Audionen nr 2 / 2023 är lördagen den 6 maj.

Jeanette Nilsson

audionen@radiomuseet.se



Följ Radiomuseet på instagram

Matts Brunnegård ansvarar för Radiomuseets instagramkonto. Har du någon bild till vårt konto så sänd den gärna med en kommentar till mig.

Matts Brunnegård

gjutaren26@gmail.com

Länk till instagramkontot

https://www.instagram.com/radiomuseet_goteborg/

Kloka ord

Det tråkiga med mindervärdighetskomplex är att det är fel personer som har det”

Jaque Tati,

Fransk filmregisör och skådespelare 1907 - 1982



Lars Lindskog
Redaktör
lars@lalind.se

Viktor Ohlsson
Webbmaster
viktor.ohlsson@von.pp.se